

令和6年度静岡市中学校総合体育大会 ソフトテニス競技 (男子個人戦の部)

期日 令和6年6月29日
会場 静岡県草薙庭球場

<p>1 粉間・鈴木 (RISE)</p> <p>2 長谷川・杉山 (長田西)</p> <p>3 遠藤・渡邊 (清水六)</p> <p>4 池ヶ谷・高須 (末広)</p> <p>5 山本・岡 (清水四)</p> <p>6 天野・加藤 (安東)</p> <p>7 山本・石崎 (清水一)</p> <p>8 大橋 洸・倉橋 (清水二)</p> <p>9 宮田・飯塚 (東豊田)</p> <p>10 村竹・松山 (東)</p> <p>11 鈴木・匂坂 (豊田)</p> <p>12 米川・杉本 (竜爪)</p> <p>13 生子・平岡 (高松)</p> <p>14 斎藤 蓮・林 (大里)</p> <p>15 山中・坂本 (長田南)</p> <p>16 大石・馬場 (観山)</p> <p>17 福本・平岡 (清水飯田)</p> <p>18 松永・石光 (清水八)</p> <p>19 田中・古澤 (清水七)</p> <p>20 山梨・蛭間 (清水飯田)</p> <p>21 小川・加納 (東)</p> <p>22 山本・村上 (清水七)</p> <p>23 高瀬・大塚 (清水六)</p> <p>24 大橋一・岩崎 (清水二)</p> <p>25 天野翔・船引 (清水一)</p> <p>26 田中・有路 (大里)</p> <p>27 永橋・小下 (清水八)</p> <p>28 山本・安本 (安東)</p> <p>29 赤堀・中川 (竜爪)</p> <p>30 関本・梶山 (藁科)</p> <p>31 大石・望月 (高松)</p> <p>32 堀井・坂本 (清水四)</p> <p>33 三上・露木 (蒲原)</p> <p>34 中嶋・前田 (清水六)</p> <p>35 池田・金丸 (長田西)</p> <p>36 青木 爽・望月 (東豊田)</p> <p>37 藤本・太平 (長田南)</p> <p>38 岡崎・山本 (豊田)</p>	<p>豊泉・則武 (東豊田) 39</p> <p>堀・久野 (清水飯田) 40</p> <p>白鳥・築地 (竜爪) 41</p> <p>鈴木・曾根田 (東) 42</p> <p>倉持・一木 (大里) 43</p> <p>仲田・若杉 (清水八) 44</p> <p>山口・高田 (長田西) 45</p> <p>福山・春山 (安東) 46</p> <p>加藤・原川 (高松) 47</p> <p>古川・森 (観山) 48</p> <p>速水・牧 (豊田) 49</p> <p>天津・望月 (清水二) 50</p> <p>高島・豊島 (末広) 51</p> <p>石田・田又 (清水四) 52</p> <p>遠藤・山崎 (蒲原) 53</p> <p>渡辺・若尾 (清水七) 54</p> <p>松尾・小岱 (清水一) 55</p> <p>杉山・加藤 (清水六) 56</p> <p>松原・池ヶ谷 (長田南) 57</p> <p>富永・牧田 (長田西) 58</p> <p>金内・宇佐美 (豊田) 59</p> <p>近藤・村井 (清水四) 60</p> <p>高橋・野尻 (竜爪) 61</p> <p>天野翼・山内 (清水一) 62</p> <p>山本・佐藤 (末広) 63</p> <p>富田晴・富田有 (清水八) 64</p> <p>片川・前川 (長田南) 65</p> <p>島田・玉田 (東) 66</p> <p>西田・田代 (清水六) 67</p> <p>中里理・中里健 (豊田) 68</p> <p>金原・見原 (大里) 69</p> <p>中村・井邑 (清水八) 70</p> <p>梅島・村松 (清水二) 71</p> <p>稲川・福田 (安東) 72</p> <p>金子・峰澤 (清水飯田) 73</p> <p>柴田・矢崎 (観山) 74</p> <p>影山・石川 (東豊田) 75</p> <p>山本・辻村 (RISE) 76</p>
---	--

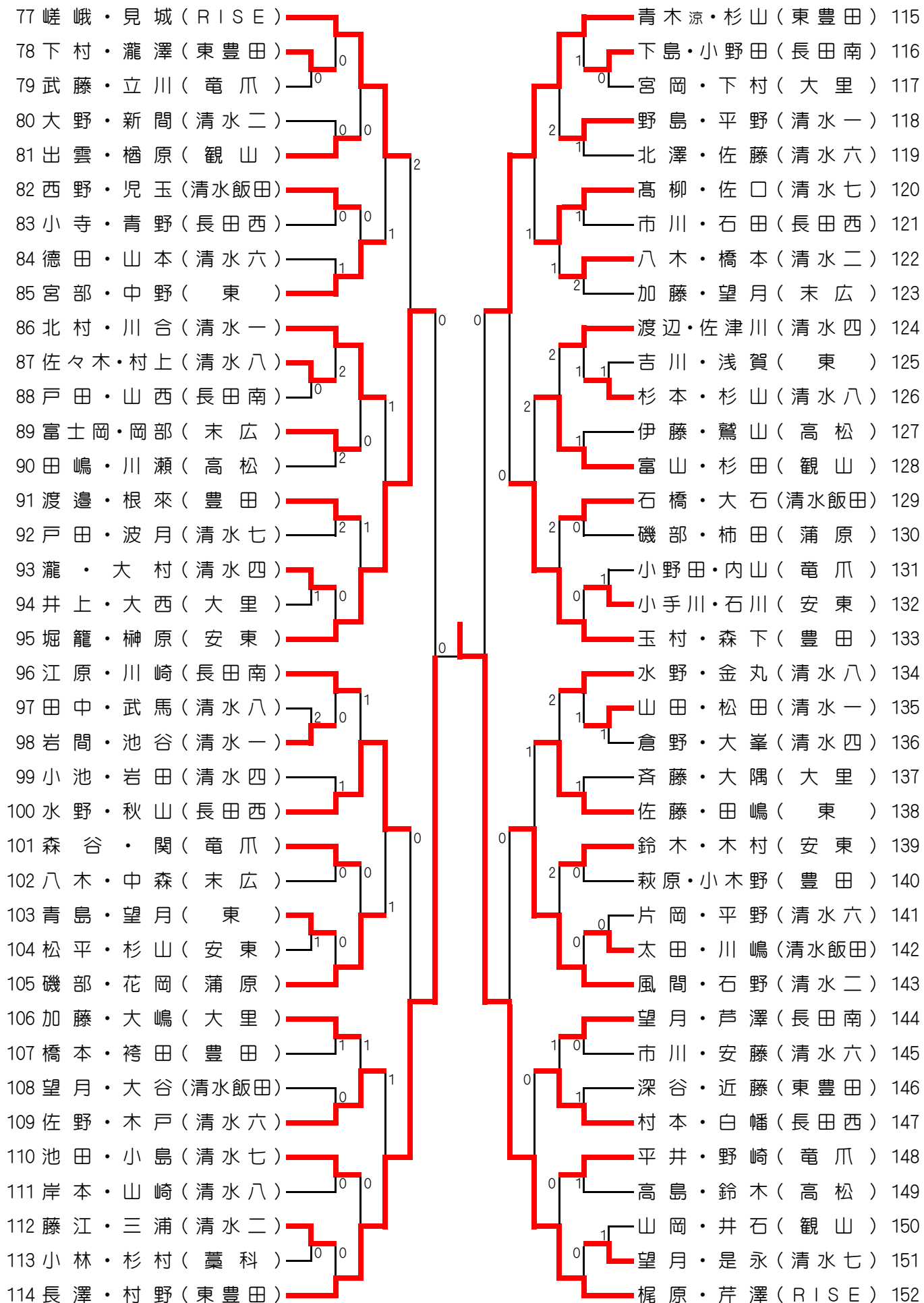

<順位決定戦>

●決勝戦

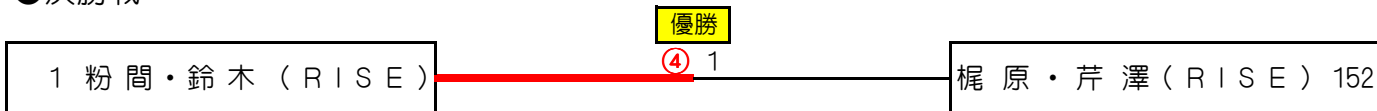

●3・4位決定戦

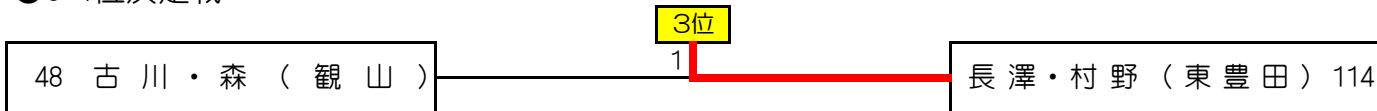

●5～8位決定戦

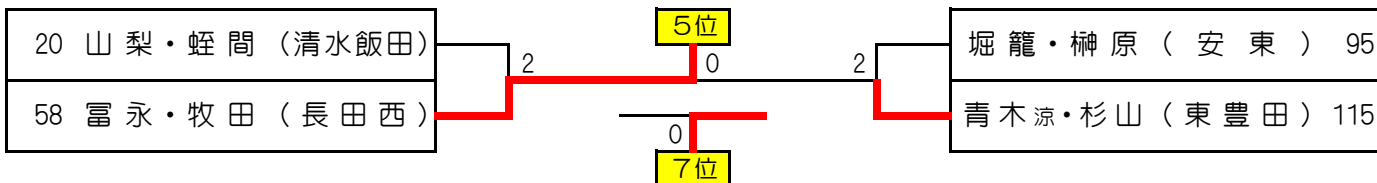

●9～12位決定戦

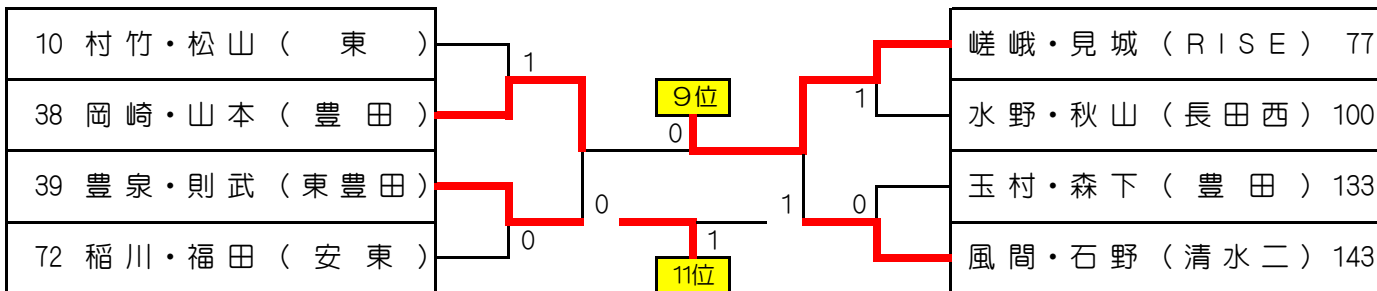

●13～16位決定戦

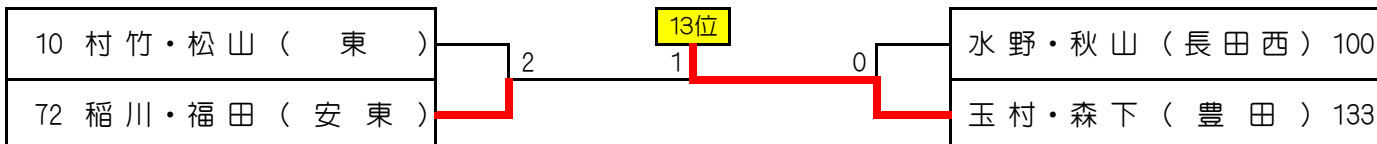

※ 13位まで県大会に進出

(最終順位)

1位	粉間・鈴木	(R I S E)
2位	梶原・芹澤	(R I S E)
3位	長澤・村野	(東 豊 田)
4位	古川・森	(観 山)
5位	富永・牧田	(長 田 西)
6位	青木涼・杉山	(東 豊 田)
7位	堀籠・榊原	(安 東)
8位	山梨・蛭間	(清 水 飯 田)
9位	嵯峨・見城	(R I S E)
10位	岡崎・山本	(豊 田)
11位	豊泉・則武	(東 豊 田)
12位	風間・石野	(清 水 二)
13位	玉村・森下	(豊 田)